

LEUCHTEN D

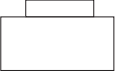

CANTARA GLAS 190 LV C

ART.-NO. 102000
 102001
 102002

GEBRAUCHSANLEITUNG D

TECHNISCHE DATEN

Spannung: 230VAC
 Lampenleistung: 15W
 Farbtemperatur: 10200x 2700K
 10200x-x3x 3000K
 10200x-xWx 1800K-3000K
 10200x-xxxC Casambi

Schutzklasse:

Dimmerempfehlung unter bruck.de/FAQ

! ALLGEMEINE SICHERHEITSHINWEISE !

1. Montage und Anschluß der Leuchte nur durch Fachpersonal (Elektriker).
2. Bei allen an der Leuchte durchzuführenden Arbeiten (Wartung, Reinigung) Leuchte spannungsfrei schalten!!
3. Leuchte ist nicht für Feuchträume geeignet.
4. Vorsicht! Leuchte und Leuchtmittel werden in Betrieb heiß.
5. Den angegebenen Mindestabstand der Leuchtmittel zu brennbaren Gegenständen beachten! (siehe Leuchte →↯)
6. Keine Gegenstände über die Leuchte hängen: Kurzschluß und Brandgefahr!
7. Kein Garantieanspruch bei eigenmächtigen Veränderungen und oder unsachgemäßer Benutzung!

LIEFERUMFANG

1 Leuchte

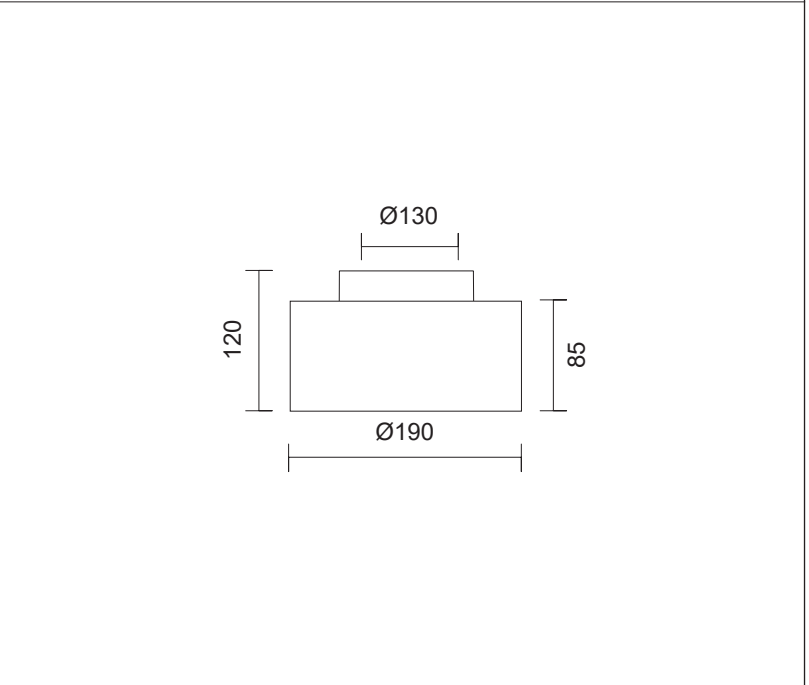
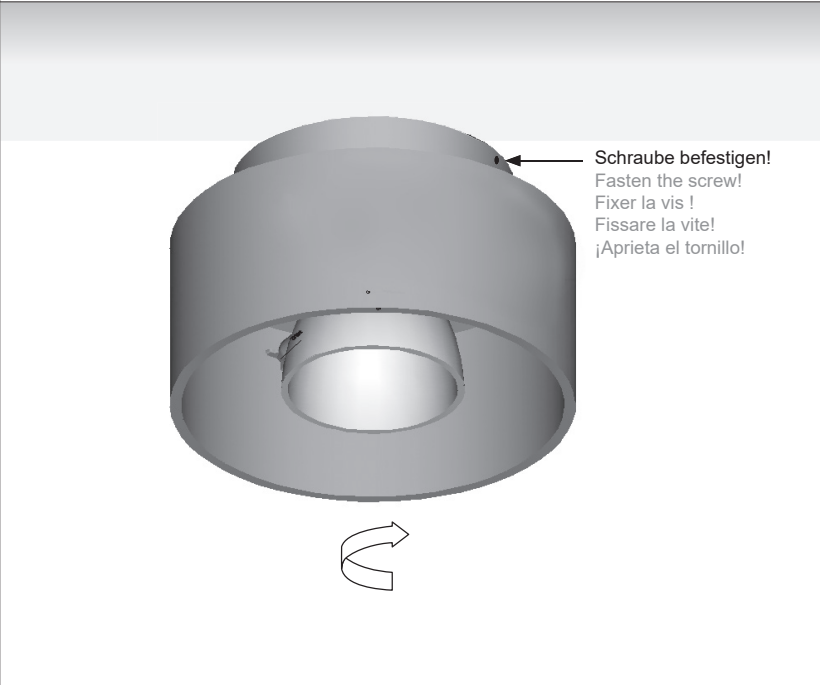
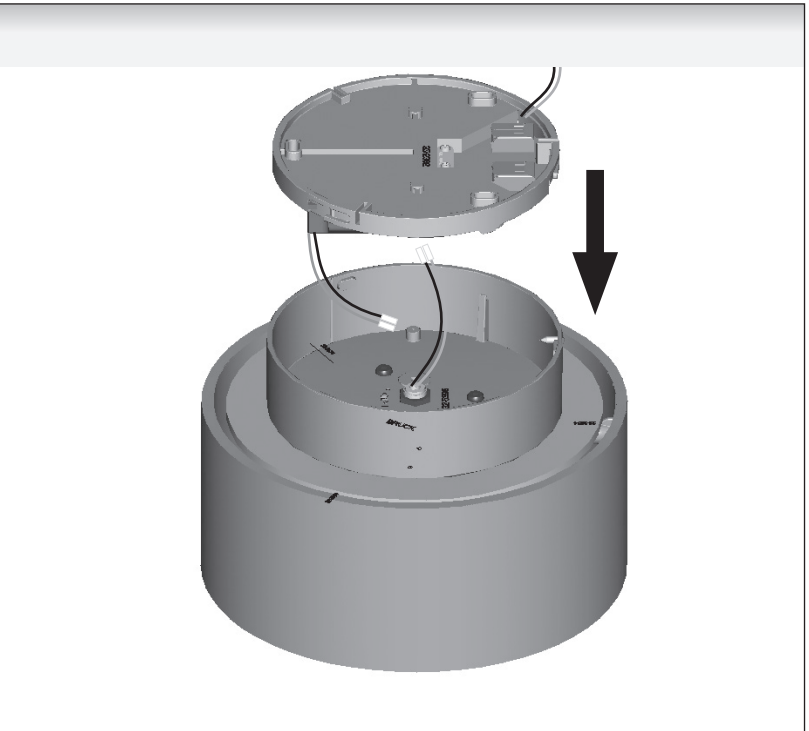
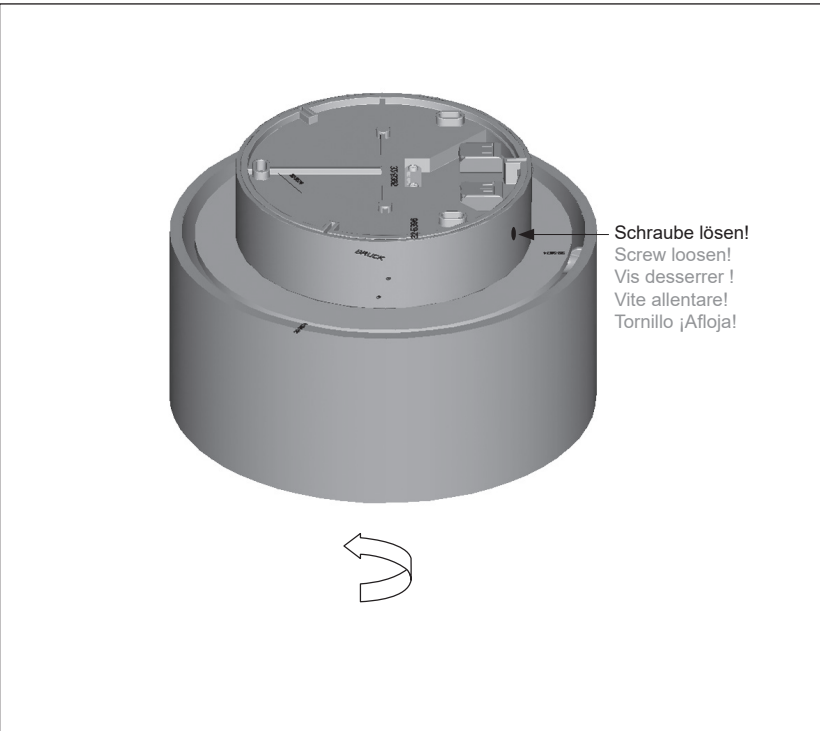

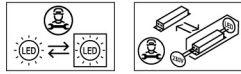
LAMPS

GB



CANTARA GLAS 190 LV C

ART.-NO. 102000
 102001
 102002

INSTRUCTIONS FOR USE

GB

SPECIFICATIONS

Voltage: 230VAC
 Lamp wattage 15W
 Color temperature: 10200x 2700K
 10200x-x3x 3000K
 10200x-xWx 1800K-3000K
 10200x-xxxC Casambi

Protection class:

GENERAL REMARKS ON SAFETY

1. Assembly and connection of the system only by specialist personnel (electrician).
2. For all work to be performed on the lamp (maintenance, cleaning): Switch off power to the lamp!!
3. Lamp not suitable for installation in wet rooms.
4. Take care! Lamp and illuminant become hot during operation.
5. Observe the stated minimum distance of the illuminants to flammable objects! (see lamp)
6. Do not hang objects over the lamp: Hazard of short circuit and fire hazard!
7. No warranty claim in case of unauthorized modifications and / or improper use!

SCOPE OF DELIVERY

1 luminaire



LAMPE

F



CANTARA GLAS 190 LV C

ART.-NO. 102000
 102001
 102002

MODE D'EMPLOI

F

CARACTERISTIQUES TECHNIQUES

Voltage: 230VAC
 Wattage de lampe 15W
 Température 10200x 2700K
 10200x-x3x 3000K
 10200x-xWx 1800K-3000K
 10200x-xxxC Casambi

Type de protection:

CONSIGNES DE SECURITE GENERALES

1. Le montage et le raccordement des luminaires ne doivent se faire que par du personnel spécialisé (électricien).
2. Avant d'effectuer tout travail sur le luminaire (entretien et nettoyage) mettre le luminaire hors tension.
3. N'est pas approprié à être installé dans des pièces humides.
4. Attention! Les luminaires et les lampes sont brûlantes lors de leur utilisation.
5. Veiller à respecter l'intervalle minimum indiqué des lampes par rapport à des objets inflammables! (voir luminaires)
6. Ne pas suspendre d'objets au-dessus des luminaires, danger de court-circuit et d'incendie.
7. Nous ne donnons aucune garantie lors de modifications effectuées sur le matériel ou lors d'une utilisation inadéquate.

ETENDUE DE LIVRAISON

1 lampe



LÁMPARA

E



CANTARA GLAS 190 LV C

ART.-NO. 102000
 102001
 102002

MODO DE EMPLEO

E

ESPECIFICACIONES TÉCNICAS

Voltaje: 230VAC
 Wattaje de lámpara: 15W
 Temperatura 10200x 2700K
 de color: 10200x-x3x 3000K
 10200x-xWx 1800K-3000K
 10200x-xxxC Casambi

Clase de protección:

INDICACIONES GENERALES DE SEGURIDAD

1. El montaje y la conexión de las lámparas deben ser llevados a cabo solamente por personal técnico (electricistas).
2. ¡En todos los trabajos a llevar a cabo en las lámparas (trabajos de mantenimiento y limpieza) han de mantenerse las lámparas libre de tensión!
3. El sistema no es apropiado para la instalación en locales húmedos.
4. ¡Cuidado! Las lámparas y las bombillas o reflectores se calientan durante el funcionamiento.
5. ¡Ha de observarse la distancia mínima indicada de las bombillas o reflectores respecto de los objetos combustibles! (véase la lámpara).
6. No colgar ningún objeto por encima del sistema: ¡peligro de cortocircuito y de incendio!
7. ¡Se pierden las reivindicaciones de garantía al llevar modificaciones a cabo por propia cuenta y / o empleo incorrecto!

VOLUMEN DE SUMINISTRO

1 lámpara



LAMPADA

I

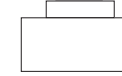

CANTARA GLAS 190 LV C

ART.-NO. 102000
 102001
 102002

ISTRUZIONI PER L'USO

I

DATI TECNICI

Voltaggio: 230VAC
 Wattaggio di lampada: 15W
 Temperatura 10200x 2700K
 di colore: 10200x-x3x 3000K
 10200x-xWx 1800K-3000K
 10200x-xxxC Casambi

Tipo di protezione:

AVVERTENZE GENERALI PER LA SICUREZZA

1. Il montaggio e il collegamento della lampada vanno effettuati esclusivamente da personale specializzato (elettricista).
2. Per tutti i lavori da eseguire sulla lampada (manutenzione, pulizia) eliminare la tensione dalla lampada!!
3. La lampada non è adatta per locali umidi.
4. Attenzione! La lampada ed il mezzo illuminante scottano quando funzionanti.
5. Osservare la distanza minima indicata del mezzoilluminante da oggetti combustibili! (vedi lampada)
6. Non appendere oggetti al di sopra della lampada: pericolo di corto circuito e di incendio!
7. Nessun diritto di garanzia in caso di modifiche apportate di propria iniziativa e/o di utilizzo inappropriato!

VOLUME DELLA FORNITURA

1 lampada

